	Ficha Técnica Bobina Galvanizada	SGI-Q-CC-FT19	
		Versión 05	Página 1 de 4
Elaborado por: Control de Calidad	Aprobado por: Gerencia General	Fecha de aprobación: 08/05/2023	

Descripción:

Bobina de acero galvanizado para uso como materia prima en la fabricación de cubiertas para techar y cerramientos, así como para fabricación de tuberías o perfiles.

Características del producto:

- Acabado: galvanizado (Zn).
- Presentación: bobina de acero enrollado, diámetro interno 508 mm.

Normas:

- **NTE C421:2019 (JIS G3141):** Acero al carbono laminado en frío en lámina y bobina.
- **ASTM A653:** Lámina de acero estructural galvanizada en caliente.

Ventajas:

- Excelente acabado superficial.
- Calidad en sus estructuras.
- Alta resistencia estructural.
- Economía en sus proyectos.

Usos:

- Uso como materia prima en la fabricación de cubiertas para techar y cerramientos, así como para fabricación de tuberías o perfiles.

	Ficha Técnica Bobinas Galvanizadas	SGI-Q-CC-FT19	
		Versión 05	Página 2 de 4
Elaborado por: Control de Calidad	Aprobado por: Gerencia General	Fecha de aprobación: 08/05/23	

Rango Dimensional:

Bobina Galvanizada					
Espesor (mm)	Ancho (mm)	Especificación	Grado	Recubrimiento (g/m ²)	Dureza (HRB)
0.18+/-0.04	914	ASTM A653	SPCC-1B	125 (G40)	≥90
0.21+/-0.04	914	ASTM A653			
0.23+/-0.04	914	ASTM A653			
0.28+/-0.05	914	INTE C421/ ASTM A653			
0.30+/-0.05	914	INTE C421/ ASTM A653			
0.35+/-0.05	914	INTE C421/ ASTM A653			
0.40+/-0.05	914	INTE C421/ ASTM A653			
0.43+/-0.06	914	INTE C421/ ASTM A653			
0.45+/-0.06	914	INTE C421/ ASTM A653			
0.70+/-0.07	1220	INTE C421/ ASTM A653	SPCC-SD	125 (G40)	55/≤90
0.80+/-0.07	1220	INTE C421/ ASTM A653			
0.90+/-0.07	1220	INTE C421/ ASTM A653			
1.00+/-0.07	1220	INTE C421/ ASTM A653			
1.05+/-0.09	1220	INTE C421/ ASTM A653			
1.10+/-0.09	1220	INTE C421/ ASTM A653			
1.20+/-0.09	1220	INTE C421/ ASTM A653			
1.35+/-0.09	1220	INTE C421/ ASTM A653			
1.50+/-0.11	1220	INTE C421/ ASTM A653			
1.80+/-0.13	1220	INTE C421/ ASTM A653			

Figura Geométrica:

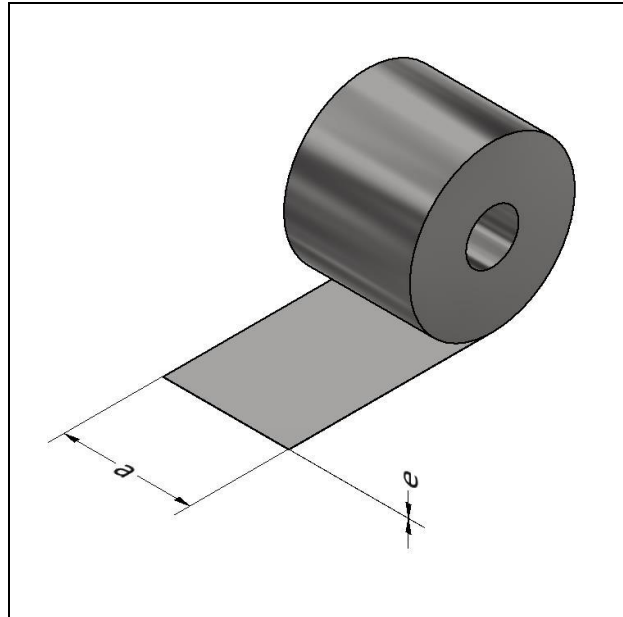

Simbología

e = espesor

a = ancho

Nota: Calculado según las expresiones dadas en el manual del AISI.

	Ficha Técnica Bobinas Galvanizadas	SGI-Q-CC-FT19	
		Versión 05	Página 4 de 4
Elaborado por: Control de Calidad	Aprobado por: Gerencia General	Fecha de aprobación: 08/05/23	

Metales Flix proporciona la siguiente información como respaldo para la aplicación de los productos por lo que no se le podrá hacer responsable del mal uso que se le pudiera dar; se recomienda la asesoría de un ingeniero capacitado que verifique la aplicabilidad de esta. Al hacer disponible esta información Metales Flix no está prestando servicios profesionales y no asume deberes o responsabilidades con respecto a persona alguna que haga uso de dicha información tampoco será responsable por la instalación y/o accesorios utilizados para la instalación de (l) el(los) producto(s) comercializados.